

3 - Modification de l'étape 6 partie 1/ovale

Le montage des rails inférieurs sur la partie droite de la piscine ovale, ainsi que sur le départ de la partie ronde de l'ovale se fait avec les pièces (6) déjà assemblées au pied des montant verticaux à l'étape 2, schéma « E ».

Vous n'avez pas besoin de la plaque support montrée à droite de la phase A), B), C). pour la partie ronde de cette piscine, vous reporter à la partie suivante (4 - Modification de l'étape 6 partie 2/ronde)

4 - Modification de l'étape 6 partie 2/ronde

Formez un cercle le long de la circonférence tracée sur le sol avec les rails inférieurs courbés que vous assemblez avec les caches plastiques inférieurs. (Voir schéma suivant 1 et 2)

Encliquez les poteaux verticaux dans les caches inférieurs en alignant les trous carrés avec les languettes du cache. Contrôlez que l'assemblage est bien verrouillé. (Voir schéma suivant 3)

Ensuite, équipez le cache poteau inférieur avec deux « accents plastiques » ayant 3 plots de fixation et le haut du poteau métallique avec deux « accents plastiques » ayant 2 plots de fixation. (schéma 4)



Schéma 1



Schéma 2

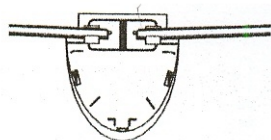

Schéma 3



Schéma 4

ERRATA FOR THE ASSEMBLY INSTRUCTIONS 123714:

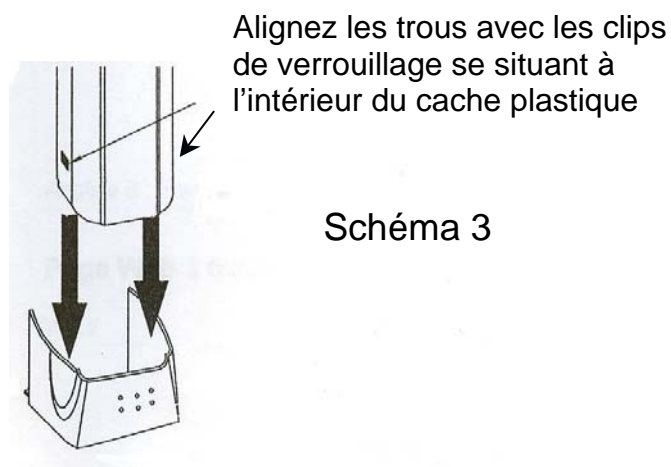
1 - Modification of the stage 3 (only for oval pools)

Example of assembly for a swimming pool 4.57 x 9.14m

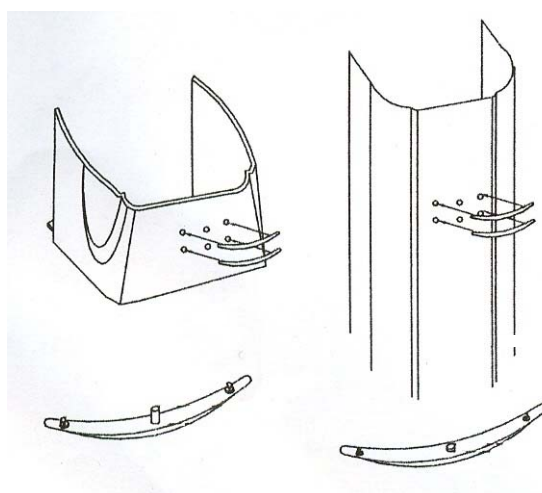
Tensile strin section

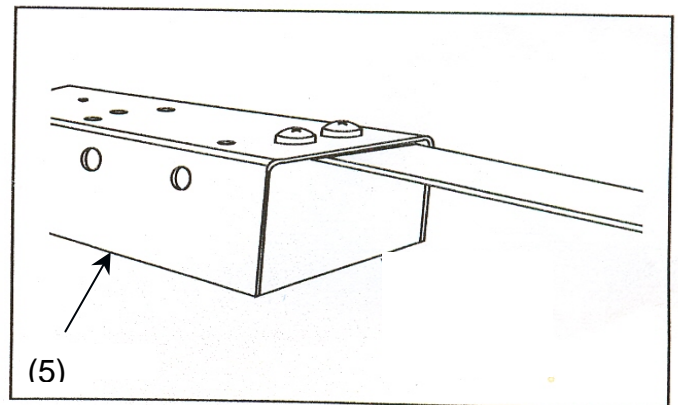
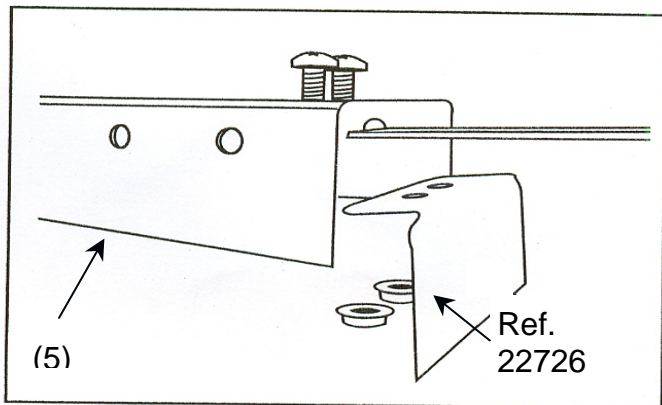
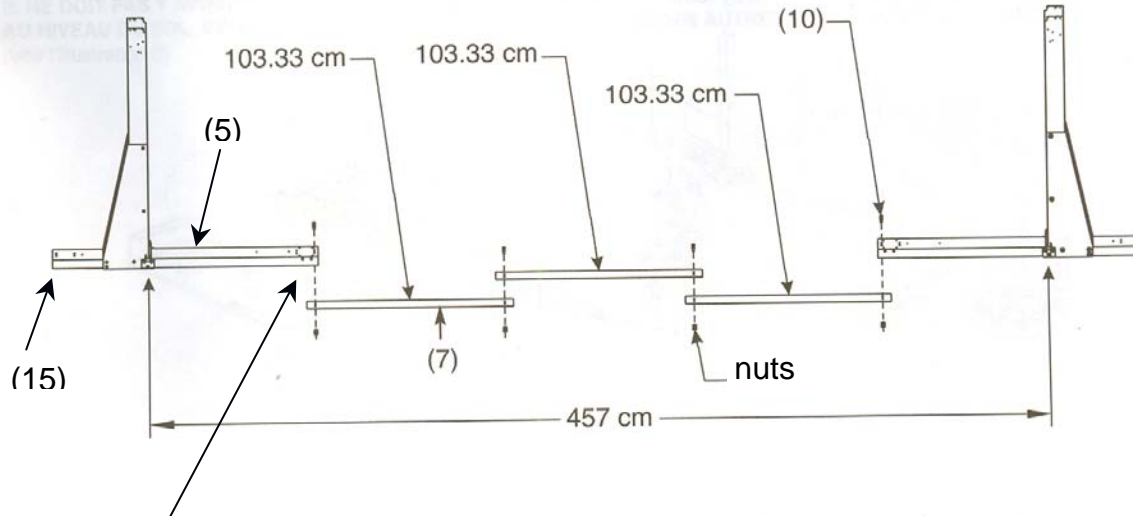

Do not forget to put the angle iron for the closure of the tubes formed by the pieces (5 and not 7) and (15) as indicated on the above figures.

2 - Modification of the stage 5 (only for oval pools)

Before assembling the pressure plates together, do not forget to position between the vertical risers, on the right part of the oval, the lower rails because it will not be possible to introduce them later.

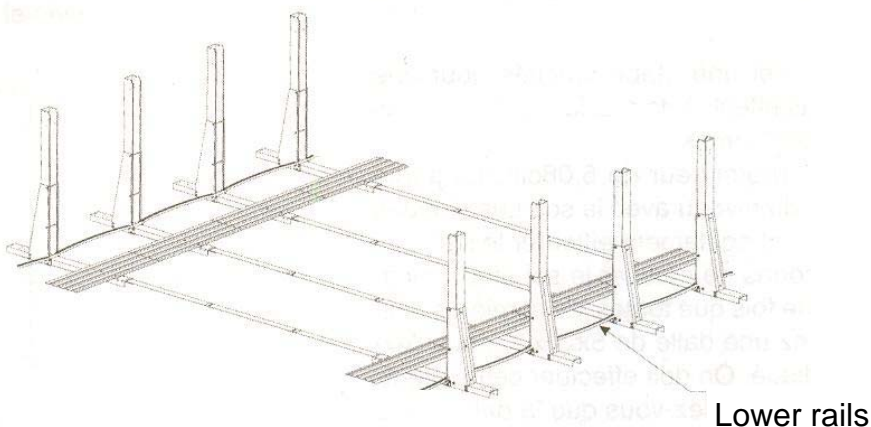

3 - Modification of the stage 6, part 1 / Oval

The assembly of the lower rails on the right part of the oval swimming pool, as well as on the beginning of the round part of the oval, has to be made with the pieces (6) already assembled at the bottom of the vertical risers during the stage 2 (figure E).

You do not need the support plate showed on the right side of the phase A), B), C). For the round part of this swimming pool, please refer to the following stage (4- Modification of the stage 6, part 2 / round).

4 - Modification of the stage 6, part 2 / Round

Form a circle around the circumference drawn on the ground with the curved lower rails which you assemble with the plastic lower masks. (see following figures 1 and 2).

Insert the vertical risers into the lower masks by aligning the squared holes with the mask tongues. Please check that the assembly is well locked. (see following figure 3).

After that, equip the lower plastic mask of the riser with two curved plastic pieces called "plastic accent" which have 3 "fastening blocks" and the top of the metal riser with two "plastic accents" which have 2 "fastening blocks" (figure 4).

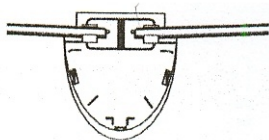

Figure 1



Figure 2

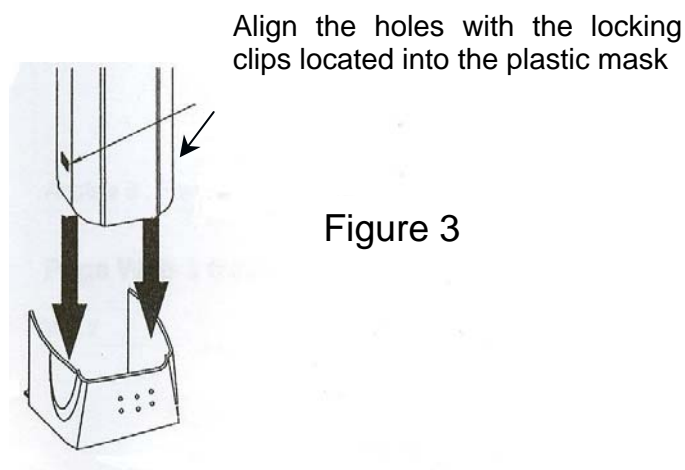

Figure 3

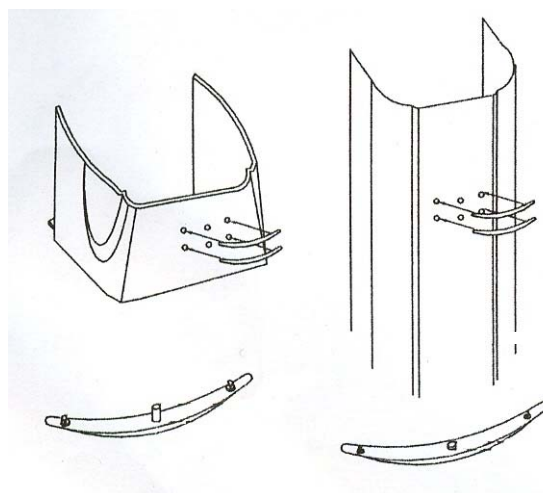

Figure 4

ERRATA zur Anleitung 123719:

1 – Änderung von Schritt 3 (nur für ovale Becken)

Montagebeispiel für ein becken 4.57 x 9.14m

Spannbandabschnitt

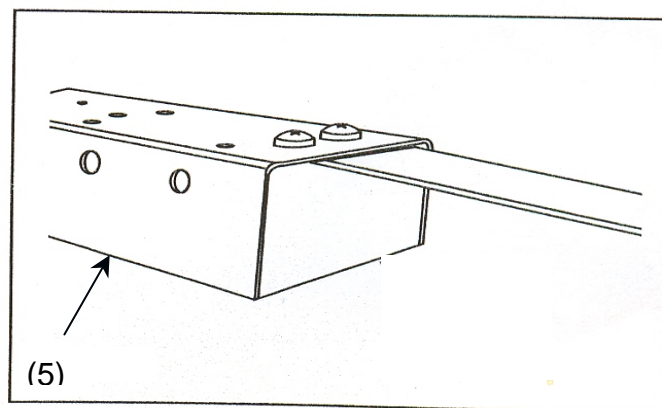
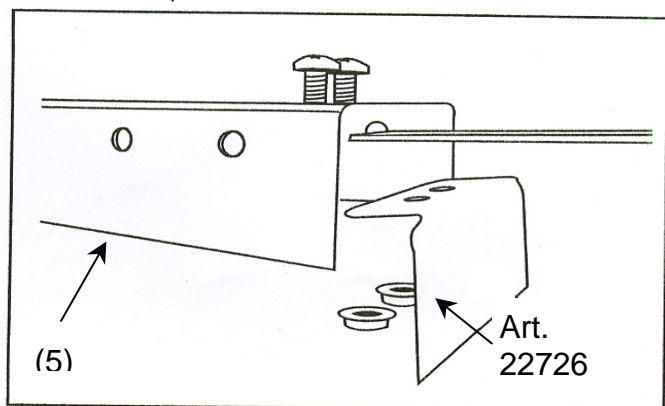
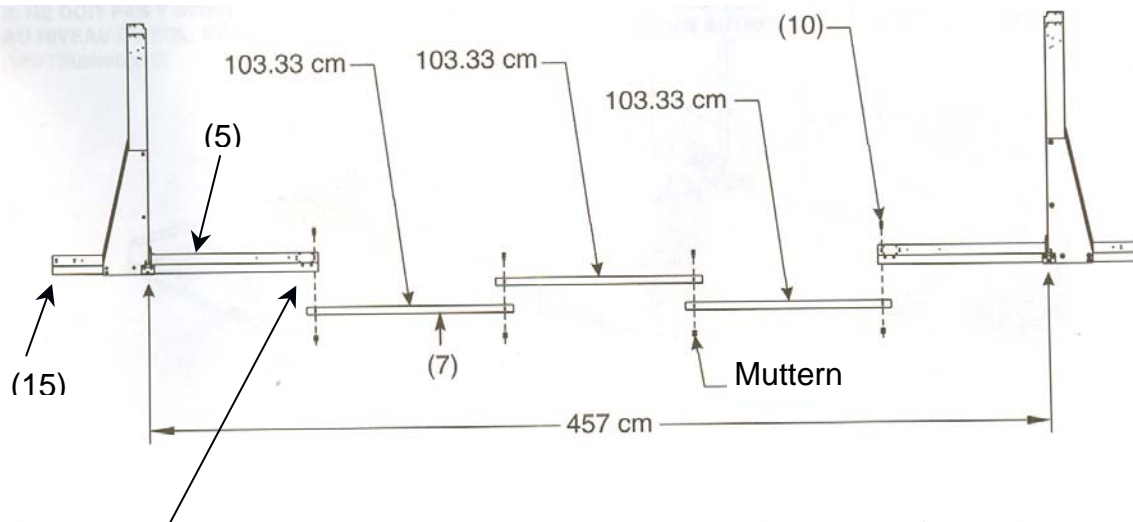

Nicht vergessen den Abschlusswinkel der Rohre zu montieren, die aus den Teilen (5 und nicht 7) und (15), wie in der vorstehenden Abbildung gezeigt, bestehen.

2 - Änderung von Schritt 5 (nur für ovale Becken)

Vor dem Zusammenbau der Druckplatten nicht vergessen zwischen den vertikalen Pfosten, im rechten Teil des Ovals, die unteren Schienen zu montieren, da sie danach nicht mehr eingeschoben werden können.

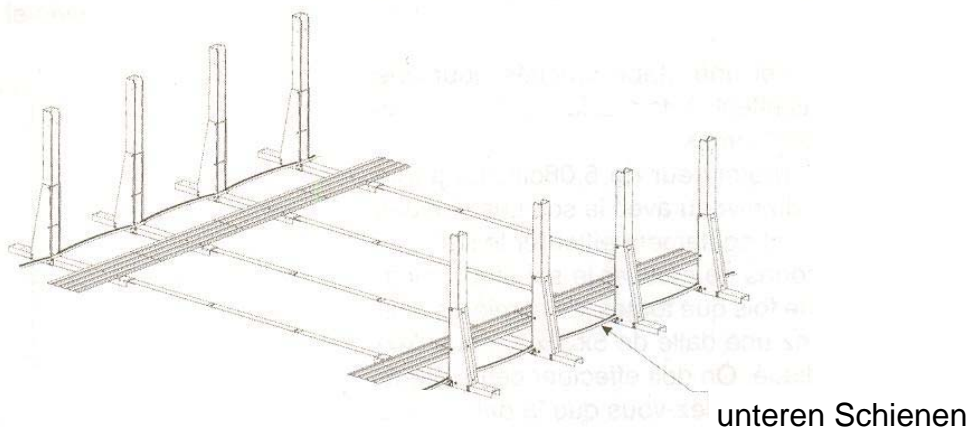

3 - Änderung von Schritt 6 Teil 1 / Oval

Die Montage der unteren Schienen im rechten Teil des ovalen Beckens sowie am Beginn des runden Bereichs des Ovals erfolgt mit den bereits in Schritt 2, Schema „E“ zusammengefügteten Teilen (6) am Fuß der vertikalen Pfosten.

Sie benötigen nicht die in den Schritten A), B), C) rechts gezeigte Stützplatte. Für den runden Teil dieses Becken beachten Sie bitte den folgenden Teil (4 – Änderung von Schritt 6, Teil 2/rund).

4 – Änderung von Schritt 6 Teil 2/rund

Bilden Sie entlang dem auf den Boden gezeichneten Umfang mit den gebogenen Schienen einen Kreis, den Sie mit den unteren Plastikabdeckungen zusammenfügen (siehe die nachfolgenden Skizzen 1 und 2).

Rasten Sie die senkrechten Pfähle in die unteren Abdeckungen ein, indem die viereckigen Löcher mit den Leisten der Abdeckung fluchten. Kontrollieren Sie den festen Sitz (siehe Skizze 3).

Versehen Sie die untere Abdeckung des Pfahles mit zwei Plastikteilen mit 3 jeweils Befestigungsstiften und das obere Ende des Metallpfahles mit zwei Plastikteilen mit 2 jeweils Befestigungsstiften (Skizze 4).

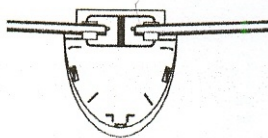

Skizze 1



Skizze 2

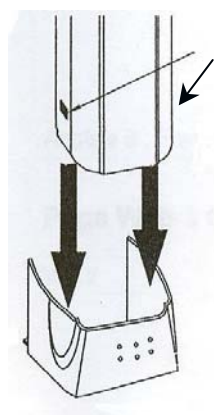

Die Löcher müssen in einer Flucht mit den Verbindungsclips innen in der Plastikabdeckung liegen.

Skizze 3

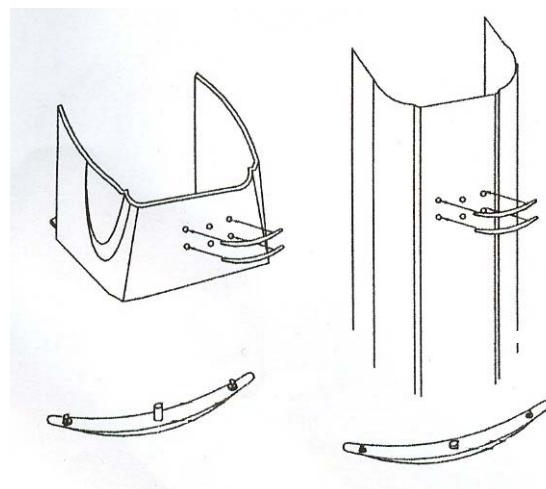

Skizze 4

DRUKFOUTEN in de handleiding 123720

1 - Wijziging van stap 3 (uitsluitend voor ovale zwembaden:)

Montagevoorbeeld van een zwembad van 4,57 x 9,14

Onderdeel spanningsstrips

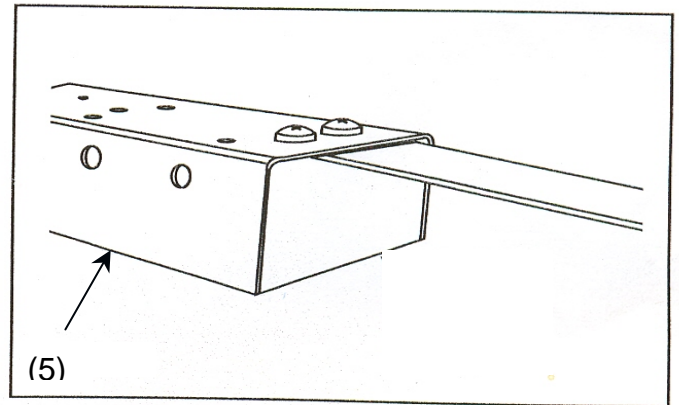
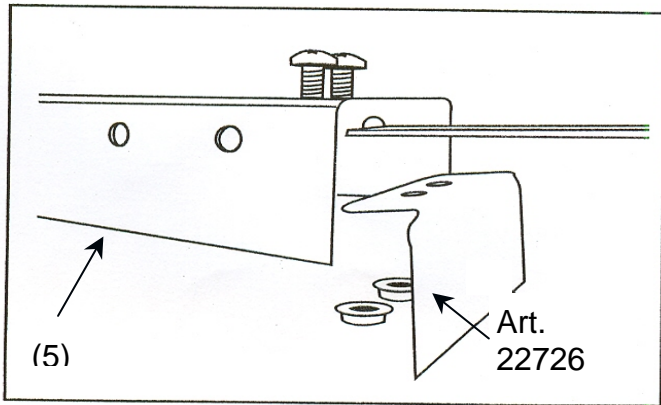
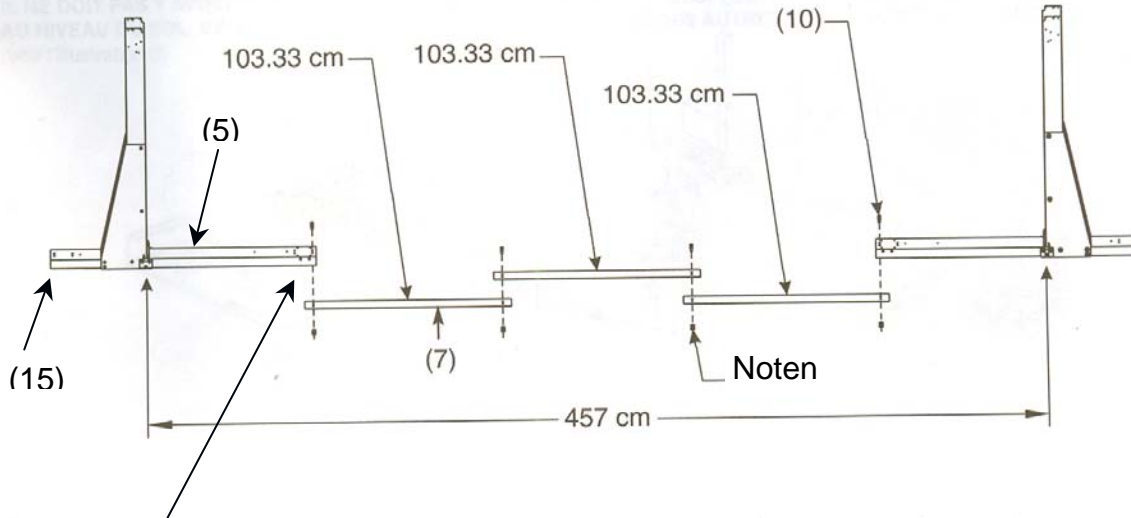

Vergeet niet de sluitingshaak van de buizen te monteren die wordt samengesteld uit de onderdelen (5 en niet 7) en (15) zoals afgebeeld in de schema's hierboven.

2 - Wijziging van stap 5 (uitsluitend voor ovale zwembaden)

Vergeet niet om voor het assembleren van de aandrukplaten onderling, tussen de verticale staanders, aan de rechter zijde van het ovaal, de onderste rails te plaatsen omdat u ze er anders niet meer ingeschoven kunnen worden.

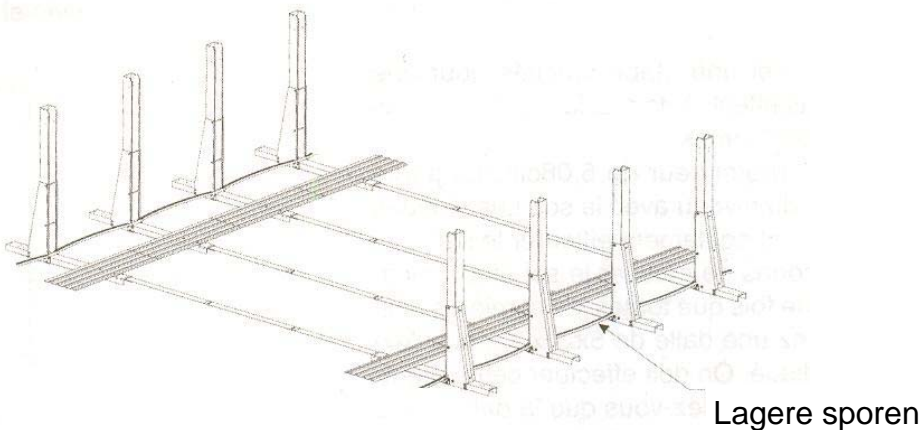

3 - Wijziging van stap 6 deel 1/ovaal

De montage van de onderste rails op de rechter zijde van het ovale zwembad, alsook op het begin van de ronding van het ovale deel wordt gedaan met onderdelen (6) die al zijn geassembleerd op de voeten van de verticale staanders van stap 2, schema "E".

U hebt de ondersteuningsplaat die rechts van fase A), B), C) getoond wordt niet nodig voor het ronde deel van dit zwembad, zie het volgende onderdeel (4 - wijziging van stap 6 deel 2/rond).

4 – Wijziging van stap 6 deel 2/rond

Vorm een cirkel langs de uitgetekende lijn van de omtrek op de bodem met de gebogen onderste rails die u assembleert met de onderste plastic afdekplaten. (Zie volgend schema 1 en 2)

Klik de verticale staanders in de onderste afdekplaten en zorg ervoor dat de vierkante gaten met de lipjes van de afdekplaat gelijk vallen. Controleer of de assemblage goed vast zit. (Zie volgend schema 3).

Voorzie vervolgens het onderste afdekblad van de paal van twee "plastic accenten" met 3 bevestigingsplaatjes en de bovenzijde van de stalen paal met twee "plastic accenten" met 2 bevestigingsplaatjes. (schema 4).

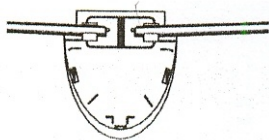

Schema 1



Scheme 2

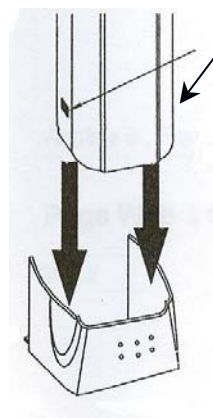

Zorg ervoor dat de gaten gelijk vallen met de vergrendelingklemmen die zich aan de binnenzijde van de plastic afdekplaten bevinden.

Schema 3

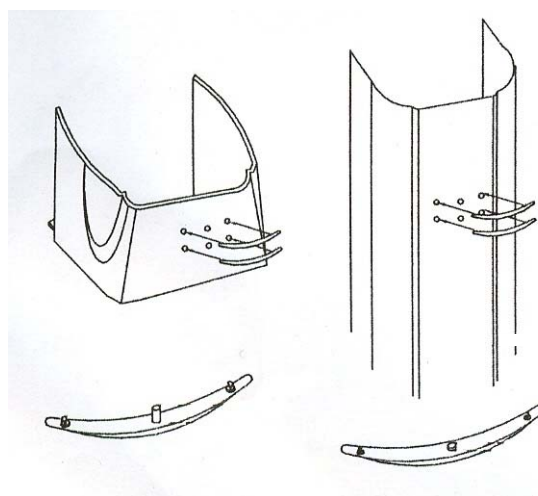

Schema 4

ERRATA al manual 123721:

1 - Modificación de la etapa 3 (únicamente para las piscinas ovaladas)

Ejemplo de montaje para una piscina 4,57 x 9,14 m

Sección cinta de tensión

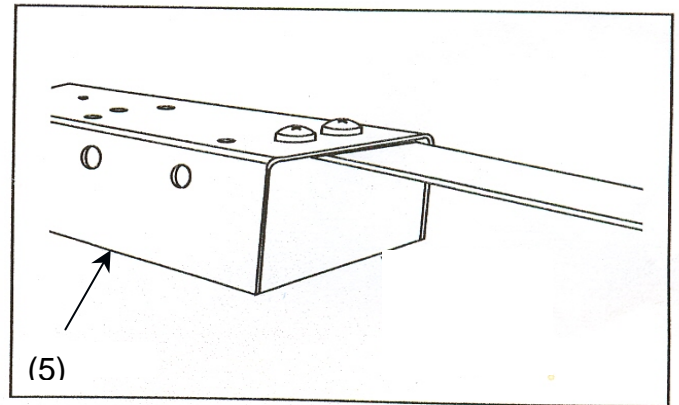
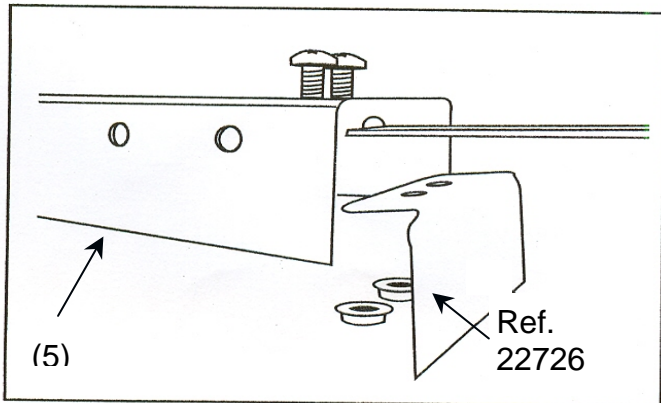
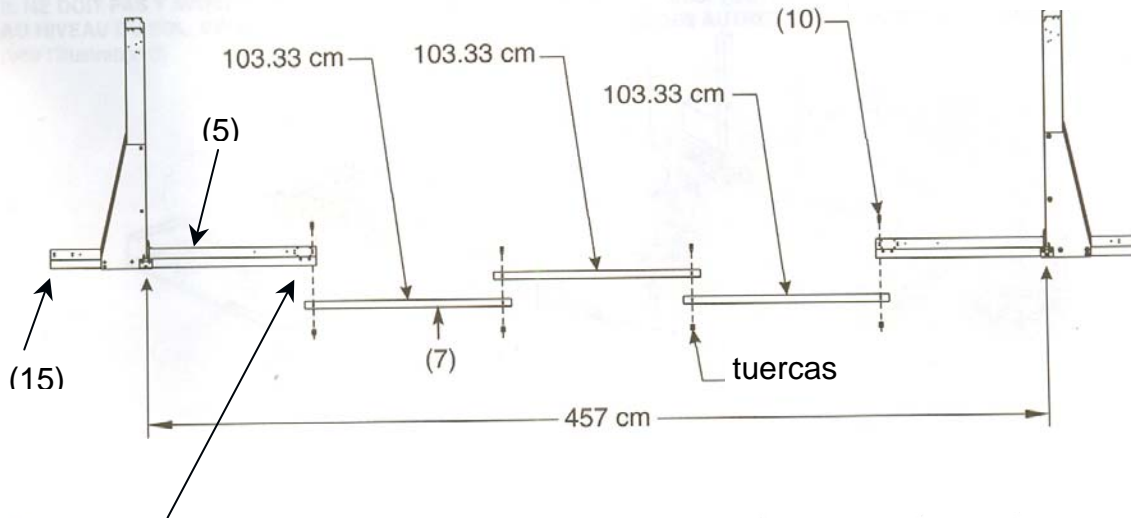

No olvide montar la escuadra de cierre de los tubos formados por las piezas (5 y no 7) y (15) como lo muestran los esquemas que figuran más arriba.

2 - Modificación de la etapa 5 (únicamente para las piscinas ovaladas)

Antes de ensamblar las placas de presión entre sí, no olvide colocar, entre los montantes verticales, sobre la parte derecha del óvalo, los rieles inferiores ya que después no los podrá deslizar.

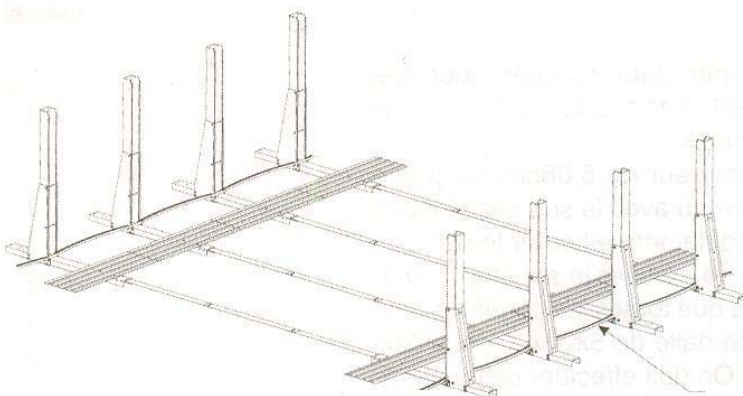

Baje los carriles

3 - Modificación de la etapa 6 parte 1/ovalada

El montaje de los rieles inferiores sobre la parte derecha de la piscina ovalada, así como sobre la parte redonda del óvalo se realiza con las piezas (6) ya ensambladas al pie de los montantes verticales en la etapa 2, esquema "E".

No necesita la placa soporte que se muestra a la derecha de la fase A), B), C). Para la parte redonda de esta piscina, remítase a la parte siguiente (4 - Modificación de la etapa 6 parte 2/redonda).

4 - Modificación de la etapa 6 parte 2/redonda

Forme un círculo a lo largo de la circunferencia marcada en el piso con los rieles inferiores curvos que ensamblará con los guardavistas plásticos inferiores. (Ver esquema siguiente 1 y 2)

Enganche los postes verticales en los guardavistas inferiores alineando los orificios cuadrados con las lengüetas del guardavistas. Controle que el ensamblaje esté bien bloqueado (Ver esquema siguiente 3)

Luego, equie el guardavista del poste inferior con dos "acentos plásticos" que tengan 3 terminales de fijación y la parte alta del poste metálico con dos "acentos plásticos" con 2 terminales de fijación (esquema 4)

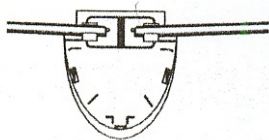

Esquema 1



Esquema 2

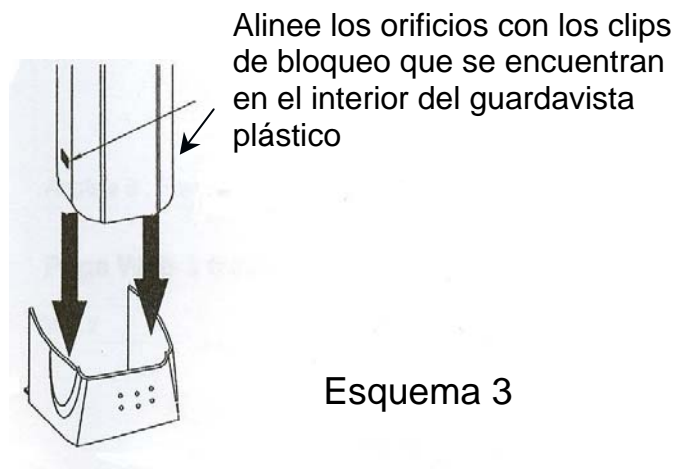

Esquema 3

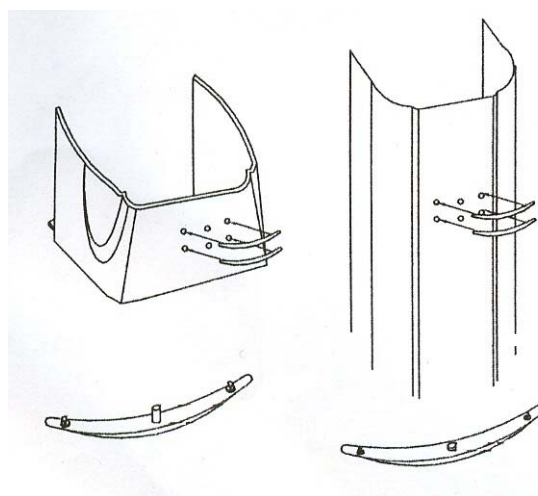

Esquema 4

ERRATA para a nota 123722:

1 - Modificação da etapa 3 (unicamente para as piscinas ovais)

Exemplo de montagem para uma piscina 4,57 x 9,14 m

Secção banda de tensão

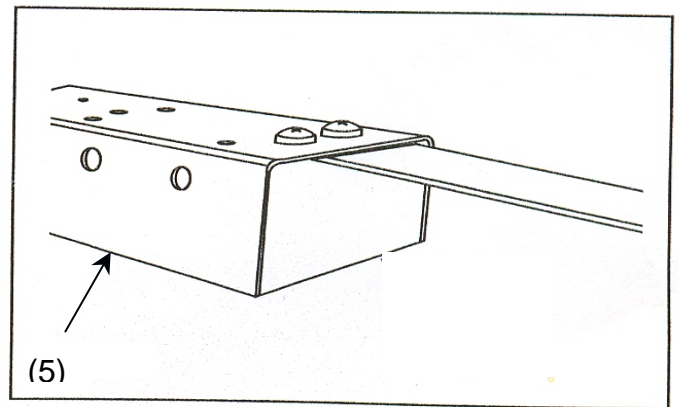
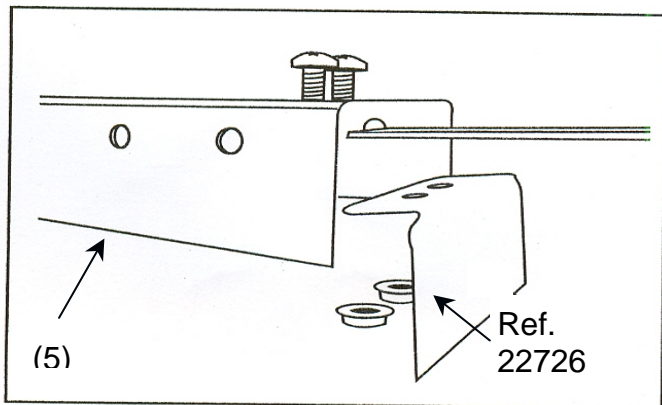
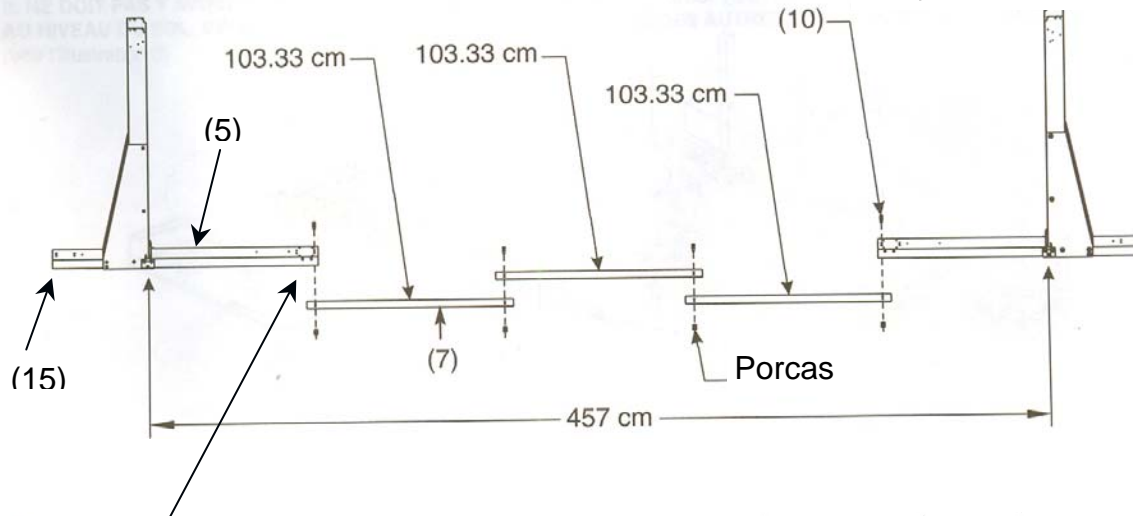

Não esquecer de montar o esquadro de fecho dos tubos formados pelas peças (5 e não 7) e (15) como ilustrado nos esquemas acima.

2 - - Modificação da etapa 5 (unicamente para as piscinas ovais)

Antes de montar as placas de pressão entre elas, não esquecer de colocar os montantes verticais, na parte direita do oval, nas ranhuras inferiores dado que não poderão depois ser encastrados.

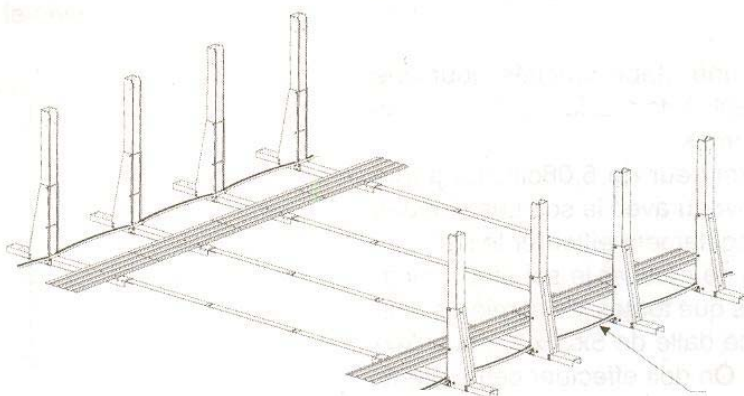

Abaxe os trilhos

3 - Modificação da etapa 6 parte 1/oval

A montagem das ranhuras inferiores na parte direita da piscina oval, bem como no início da parte redonda do oval faz-se com as peças (6) já montadas no pé dos montantes verticais na etapa 2, esquema "E".

Não necessita da placa de suporte mostrada à direita da fase A), B), C). Para a parte redonda desta piscina, consulte a parte seguinte (4 - Modificação da etapa 6 parte 2/redonda)

4 - Modificação da etapa 6 parte 2/redonda

Forme um círculo ao longo da circunferência traçada no solo com as ranhuras inferiores curvadas que monta com as tampas plásticas inferiores. (Ver esquema seguinte 1 e 2)

Engate os postes verticais nas tampas inferiores alinhando os buracos quadrados com as linguetas da tampa. Verifique que a montagem está bem bloqueada. (Ver esquema seguinte 3)

De seguida, equipe a tampa do poste inferior com dois «acentos plásticos» com 3 pernos de fixação e o cimo do poste metálico com dois «acentos plásticos» com 2 pernos de fixação. (Esquema 4)

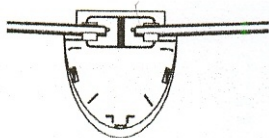

Esquema 1



Esquema 2

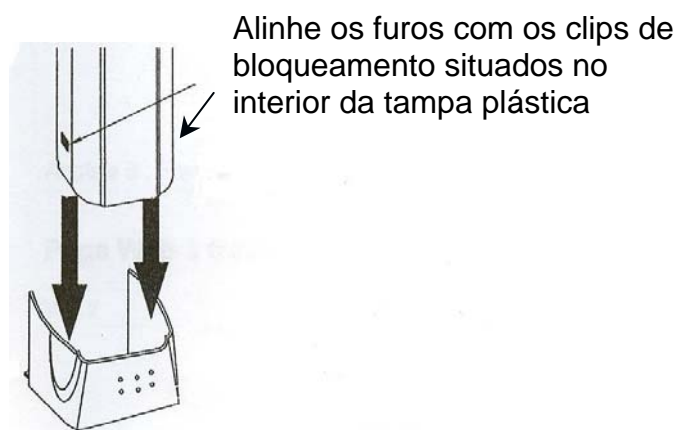

Esquema 3

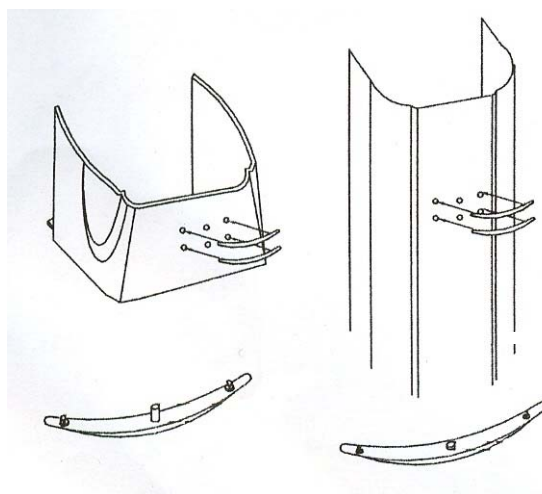

Esquema 4